



Bobcat®

S770

Mini Yükleyici



Makine Değerleri

Kaldırma Kapasitesi	1569 kg
Devrilme yükü	3137 kg
Pompa kapasitesi - S770	87.1 L/dak.
Pompa kapasitesi - S770H	151 L/dak.
Quick couplin'de basınç	23.8-24.5 MPa
Maksimum yürüme hızı (düşük hız)	11.4 km/saat
Maksimum yürüme hızı (yüksek hız)	19.8 km/saat

Motor

Marka / Model	Kubota/V3800-DI-T-E3
Yakıt/Soğutma	Dizel/Su
Güç	68.6 kW (92 HP)
Tork 1600 RPM'de	315 Nm
Silindir sayısı	4
Silindir hacmi	3769 cm ³
Yakıt tank kapasitesi	103 L

Ağırlıklar

Çalışma ağırlığı	4162 kg
------------------	---------

Kumandalar

Araç dönüþü	Dönüþ ve hız iki koldan kontrol edilir.
Yükleyici Tilt ve kaldırma hidroliði	Ayrı ayak pedallarında opsiyonel Geliþmiþ Kumanda Sistemi (ACS), Geliþmiþ El Kumandaları (AHC) yada Seçilebilir Joystick Kumandaları (SJC)
Ataþman hidrolik kontrol çözümleri (standart)	Sað levye üzerinde ataþman kontrol düğmeleri

Aktarma Sistemi

Yürüyüş	Deðiþken debili pistonlu hidrostatik tip pompa ve iki adet hidrolik yürüyüş motoru
---------	--

Standart Özellikler

Çift kademe hız	Kepçe seviye ayarlayıcı
Yüksek arkalı amortisörlü koltuk	Enstrümanlar
Otomatik emme monifolt işiçisi	Kaldırma kolu desteði
Bob-TachTM þase	Çalışma ışıkları ön ve arka
BOBCAT 4 Kilitli Kumanda Sistemi (BISC)	Park freni
Lüks operatör kabini	Emniyet kemeri
Yolasyonlu kabin, yan, üst ve arka camlar	Emniyet barı
Kullanıma uygun, elektrikli kontrol valf çözümleri	12 x 16.5, 12 Kat Ađır hizmet tipi lastikler
Motor Hidrolik stop	Kıvılcım tutucu egzoz
Göstergeler	CE sertifikalı

Opsiyonlar

Lüks gösterge panosu	12x16.5, 12 kat, Bobcat zor þartlar lastiði
İşçiyi kabin	12x16.5, 12 kat, Bobcat zor þartlar lastiði, polyüretan doldurulmuş
Yüksek akþkanlı hidrolikler	12x16.5, 12 kat, Bobcat esnek dolgu lastikler
Klima	Geliþmiþ Kumanda Sistemi (ACS)
Hızla ataþman bađlama	Geliþmiþ El Kumandaları (AHC)
12x16.5, 12 kat, Bobcat ađır hizmet tipi lastikler, salgıy jant	Seçilebilir Joystick Kumandaları (SJC)
33x15.5-16.5, 12 kat, Bobcat yedek lastik, salgıy jant	

Boyutlar

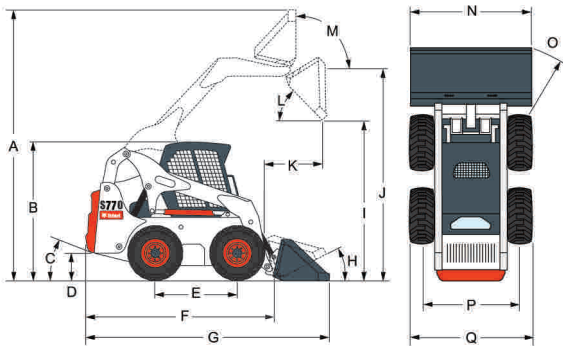

(A) 4232 mm	(J) 3353 mm
(B) 2065 mm	(K) 800 mm
(C) 25 °	(L) 42 °
(D) 207 mm	(M) 98 °
(E) 1227 mm	(N) 1880 mm
(F) 2903 mm	(O) 2032 mm
(G) 3597 mm	(P) 2179 mm
(H) 30 °	(Q) 1507 mm
(I) 2649 mm	



Bobcat®

HAMAMCIOĞLU MÜESSELERİ TİCARET T.A.Ş.

Okul Cad. No. 19 34956, Orhanlı Tuzla - İSTANBUL

TEL : (0216) 394 32 10 FAX : (0216) 394 32 08 - 09

www.hamamcioglu.com info@hamamcioglu.com

ANKARA

Tel : 312 480 20 60 pbx

Faks : 312 480 20 68

ankara@hamamcioglu.com

İZMİR

Tel : 232 435 50 12 pbx

Faks : 232 435 50 14

izmira@hamamcioglu.com

ADANA

Tel : +90 322 454 78 86 pbx

Faks : +90 322 457 33 74

adana@hamamcioglu.com

ANTALYA

Tel : +90 242 323 27 44

Faks : +90 242 323 27 99

antalya@hamamcioglu.com

* Ataþman kontrol kiti gereklidir

** Bu ataþman kullanılırken, özel bir

12 mm Lexon ön kapı ve 6 mm üst

ve yan camlar kullanılmaldır.

† Opsiyonel su kiti